

Foydalanuvchining qo'llanmasi
32AH90G 43AF90G
UA32H4101 UA43H3301 UA50H3301

MUNDARIJA

KIRISH

Xavfsizlik qoidalari.....

UMUMIY MA'LUMOTLAR

Televizor haqida umumiy ma'lumot

O'rnatilgan jihozlar.....

Televizorning tarkibiy qismlari.....

O'rnatish

Boshqarish panellarining umumiy ko'rinishi

Masofadan boshqarish pultining funksiyalari.....

Batareyalarni masofadan boshqarish pultiga o'rnatish

Masofadan boshqarish pultini ishlatish.....

FUNKSIONAL IMKONIYATLAR

Menyudan foydalanish.....

Kanal

Sun'iy yo'ldosh parametrlarini o'rnatish

Tasvir.....

Ovoz

Vaqt

O'rnatish

Boshqa ma'lumotlar.....

HD-MEDIAPLER

Ilova

Foydali ma'lumotlar

Ichki HD mediapleerning texnik xarakteristikalari

Muammolarni bartaraf qilish.....

Mahsulot haqida ma'lumot.....

KIRISH

XAVFSIZLIK QOIDALARI



Xavf belgisi

Yuqori elektr tokining kuchlanishi haqida foydalanuvchiga eslatma



Ogohlantirish belgisi

Foydalanuvchi tomonidan ko'rsatmalarga muvofiq barcha harakatlar amalga oshirilishi haqida eslatma.

⚠️ **DIQQAT!**

ZARARNI OLDINI OLISH UCHUN, TELEVIZOR ISHDAN CHIQQANDA YOKI ELEKTR TOKI URMASLIGI UCHUN TELEVIZORGA YOMG'IR TUSHMASLIGI ZARUR YOKI NAM MUHITDA ISHLATMANG.

⚠️ **OGOHLANTIRISH:**

- Televizorni ishlatishdan oldin ushbu qo'llanmani diqqat bilan o'qib chiqing. Ushbu qo'llanmani kelajakda foydalanish uchun saqlang.
- Televizorni va tashqi quvvat ta'minotini hech qachon o'zingiz ochmang, bu elektr toki urishiga olib kelishi, televizorni ishdan chiqishiga olib kelishi va ishlab chiqaruvchining kafolatini bekor qilishi mumkin. Ta'mirlash va xizmat ko'rsatish uchun faqat malakali xizmat ko'rsatish xodimlariga murojaat qiling.
- Televizorni energiya bilan ta'minlash uchun tegishli xususiyatlarga ega elektr tarmog'idan foydalaning.
- Televizorni faqat tanlangan audio-video komponentlariga va tegishli ulash kabellariga ulang.
- Televizorni to'g'ridan-to'g'ri quyosh nurlari, yuqori va past harorat, namlik ta'sir qilishidan saqlang. Harorat va namlikni keskin o'zgarishlariga yo'l qo'ymang. Televizorni salqin joydan iliq joyga ko'chirsangiz yoki uning aksi bo'lsa, televizor qutisidan olib oching va uni ishlatishdan oldin yoqmasdan 1-2 soat kutib turing.
- Televizorga ortiqcha begona qurilmalarni o'rnatmang. Televizorni zarbalar, tebranish va boshqa mexanik ta'sirlardan muhofaza qiling. Esingizda bo'lsin - qurilma ekrani mo'rt bo'lib, hatto bir oz kuch bilan zararlanishi mumkin.
- Televizorning orqa tarafidagi ventilyatsiya teshiklarini yopmang va uni qurilmada normal sovutish mumkin bo'lmagan joylarga o'rnatmang. Yaxshiroq shamollatish uchun televizor atrofida kamida 10 sm bo'sh joy qoldirish tavsiya etiladi.
- Televizorni faqat qat'iy, tekis yuzaga o'rnatib, televizorni o'rnatish uchun maxsus jism (podstavka) va yetkazib beruvchi tomonidan kiritilgan ulanish qismlarini ishlatib. Aylanadigan taglik yoki devorga o'rnatilganda, quvvat kabeli tortilganda yetmay qolsa va erkin holatda qolib ketganda elektr tarmog'idan uzulganligiga ishonch hosil qiling.
- Televizorni devorga o'rnatayotganda kronshteynning og'irligi va hajmini inobatga olgan holda, faqat maxsus vintlardan foydalaning. Agar kerak bo'lsa, malakali xizmat ko'rsatish xodimlariga murojaat qiling.

- Televizorni tozalashda har xil materiallar va organik birikmalar (alkogol, benzin va boshqalar) ishlatmang. Televizorni tozalash uchun oz miqdorda neytral yuvish vositasidan (aynan televizor yoki monitor ekranlari uchun mo'ljallangan suyuqlik) foydalaning, displeyni tozalash uchun LCD monitor uchun mo'ljallangan quruq yumshoq mato yoki maxsus salfetaklardan foydalaning.
- Uzoq vaqt davomida televizordan foydalanmasangiz yoki chaqmoq vaqtiga televizorni tarmoqdan va televizorning antenna kabelidan ajratib oling. Chaqmoq vaqtiga televizor, quvvat simiga yoki antenna kabeliga tegmang!
- Uzoq vaqtdan beri foydalanmayotgan bo'lsangiz, batareyalarni masofadan boshqarish pultidan olib tashlang.
- Televizion tovushni boshqarish maksimal darajasi 1/2 ga o'rnatilganida televizor tomosha qilish tavsiya etiladi. Uzoq vaqt davomida baland ovozli tinglash eshitish qobiliyatini yomonlashishiga olib kelishi mumkin va maksimal tinglash - dinamikning ishdan chiqishiga olib kelishi mumkin.
- Televizor ekranidagi tasvir uzoq vaqt davomida saqlanib qolsa, matrisada qoldiq tasvirlar paydo bo'lishi mumkin. "Statik tasvirlarning ta'siri"ga olib keladi.
- Televizorni ishlatish butun ekran maydonini egallaydigan doimiy o'zgaruvchan tasvirni ko'rish tavsiya etiladi.

Ushbu qo'llanmada keltirilgan barcha rasmlar ob'ektlarning sxematik ifodalari bo'lib, ularning haqiqiy ko'rinishidan farq qilishi mumkin.

⚠️ **DIQQAT!**

ELEKTR TOKI URISHI XAVFINI BARTARAF QILISH UCHUN ELEKTR TARMOG'A UZILGAN YOKI SHIKASTLANGAN ELEKTR SIMI BILAN ULAMANG

⚠️ **DIQQAT!**

BATAREYALARNI NOTO'G'RI O'RNATISH ULARNI PORTLASHIGA OLIB KELISHI MUMKIN. BATAREYALARNI BIR XIL YOKI O'XSHASH TURDAGI BATAREYALAR BILAN ALMASHTIRISH KERAK

SERTIFIKATSIYA MA'LUMOTI



UMUMIY MA'LUMOTLAR

Televizor haqida umumiy ma'lumot

Ichki HD media pleyer bilan jihozlangan LED televizor - tasvir va ovozni qabul qilish va ko'rsatish uchun elektron qurilmadir, simsiz kanallar orqali uzatiladigan va videoni ijro etish qurilmalaridan signallarni uzatadigan, ko'p formatli multimediyali pleyer bilan ishlaydi. Televizor tadbirkorlik faoliyatini amalga oshirish bilan bog'liq bo'lmagan shaxsiy, oilaviy, uy va boshqa ehtiyojlar uchun mo'ljallangan.

O'rnatilgan jihozlar

- LED yoritgichli yuqori sifatli IPS matritsa
- Ekran o'lchamlari 1366x768, 1920x1080
- 2 tashqi USB-mos keluvchi qurilmalardan HD video, audio fayllar va rasmlarni ko'rish uchun USB2.0 porti
- 2 HDMI video interfeyslari
- Ovoz chiqishi LINE OUT
- AV IN kompozitli video uzatish usuli
- SPDIF raqamli AUDIO OUT
- Devorga o'rnatilganda VESA standartlari bilan mos kelishi
- Rangli haroratni sozlash
- Karnay tizimining ohangini, muvozanatini sozlash
- Oldindan o'rnatilgan ovoz sozlamalari

Televizor rejimi

- Analog kanallarni qabul qilishni ta'minlovchi sezgir tyuner
- Avtomatik va qo'lda kanalni qidirish funksiyasi
- Dolby Digital Audio va NICAM stereo funksiyasi
- Telematn funksiyasi
- Yorug'lik va kontrastni sozlash, oldindan belgilangan tasvir sozlamalari
- Shovqinlarni kamaytirishning zamonaviy usullari

Shaxsiy kompyuter monitori rejimi

- Keng diapazondagi ekran sozlamalari

TELEVIZORNING TARKIBIY QISMLARI

LED-Televizor.....	1 dona
Masofadan boshqarish pulti	1 dona
Batareyka AAA	2 dona
Televizor uchun tayanch oyoqlar.....	2 dona
Televizorni o'rnatish uchun elementlar	1 dona
Ekran tozalash uchun salftetka	1 dona
Kafolat taloni.....	1 dona
Foydalanuvchining qo'llanmasi.....	1 dona

O'RNATISH

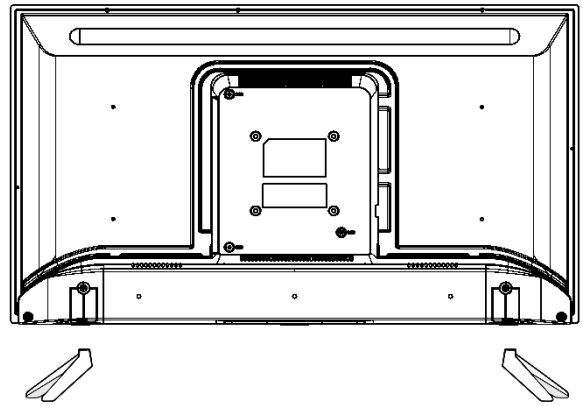

Stol ustiga joylashtirish uchun stol stendidan (podstavka) foydalaning. Podstavkani televizor bilan tekislang va rasmda ko'rsatilganidek, uni joylashtiring.

BOSHQARISH PANELLARINING UMUMIY KO'RINISHI

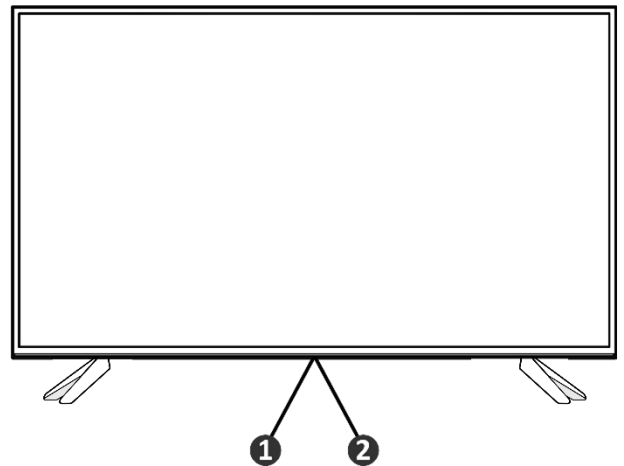

1. Masofadan boshqarish tizimining IQ sensori
2. Ishlash holati indikator /televizyon kanallarini kutish rejimi/ menyu punktlari bo'ylab harakatlanish.

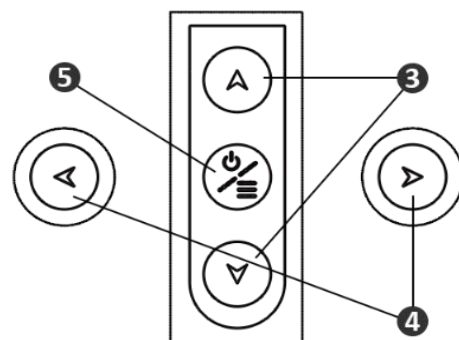

3. tugmasi – Dasturlarni tanlash tugmasi televizor kanallar ro'yxati bo'yicha.
4. tugmasi - Ovoz balandligini kuchaytirish / pasaytirish.
5. tugmasi – Yoqish / O'chirish va MENU tugmasi.

UMUMIY MA'LUMOTLAR

Masofadan boshqarish pultining funksiyalari

Televizoringizning ko'p funksiyalari ekranda paydo bo'lgan menyular orqali mavjud. Sizing to'plamingiz bilan birga kelgan masofadan boshqarish pulti menyular bo'ylab harakatlanish va barcha umumiy sozlamalarni sozlash uchun ishlatilishi mumkin.



SOURCE Manbalarni tanlash interfeysiga kirish

 Kutish / Kutish holatidan chiqish

0-9 Kanal raqamlarini kiritish tugmachalari

ECO Vaqt o'tkazish menyusiga kirish uchun ishlatiladi (DTV-da mavjud)

GUIDE Raqamli kanallar dasturlari haqidagi ma'lumotni ekranga chiqarish

MENU Televizor ekranidagi tizimning asosiy menyusiga o'tish.

EXIT Menyudan chiqish

 Menyular bo'ylab harakatlanish uchun; menyular parametrlarini tanlash uchun;

ZOOM +/- Rasm hajmini kattalashtirish yoki kichraytirish.

OK Tegishli kichik menyuni ochish / tanlovni tasdiqlash.

 Tezkor menyular

RETURN Oldingi menyuga qaytish.

VOL +/- Ovozni sozlash

INFO Raqamli kanallar dasturlari haqidagi ma'lumotni ekranga chiqarish

MUTE Ovozni yoqish yoki o'chirish

CH +/- Kanallarni sozlash

TEXT Telematnni yoqish yoki o'chirish uchun.

SUBTITLE Subtitrlar.

LIST Televiziyon kanallar ro'yxati.

TV TV rejimini tanlash

QIZIL TUGMA Raqamli kanalni ro'yxatga olishni boshlash.

YASHIL TUGMA Yozishni to'xtatish / tanlash

SARIQ TUGMA Joylashtirish

KO'K TUGMA Audio tilini tanlash (agar mavjud bo'lsa).

 **Eslatma:** Ushbu tasvirlar faqat ma'lumot uchun keltirilgan va mahsulotning tashqi ko'rinishidan farq qilishi mumkin.

UMUMIY MA'LUMOTLAR

BATAREYALARNI MASOFADAN BOSHQARISH PULTIGA O'R NATISH

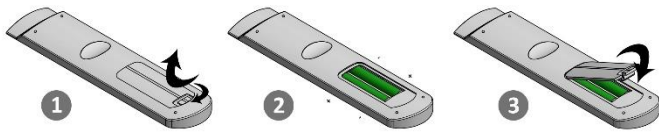

1. Masofadan boshqarish pultining orqa qopqog'ini oching.
2. Batareyalarni to'g'ri qutublilik bilan joylashtiring.
3. Qopqog'ini yoping.

! ESLATMA

- Masofadan boshqarish pultiga 2ta R03 (AAA) batareya joylashtiring (yetkazib berish majmuiga kiradi). Batareyalarni joylashtirishda qutubliligiga (+/-) e'tibor bering.
- Masofadan boshqarish pultini juda yuqori harorat va namlik joylarda qoldirmang.
- Eski va yangi batareyadan bir vaqtda foydalanmang.
- Marganets batareyalarini boshqa turdagi batareyalar bilan aralashtirmang.
- Masofadan boshqarish pultini datchigini to'g'ridan-to'g'ri quyosh nuri yoki yuqori yoritish jihozlariga yo'naltirmang. Bu qurilmaga zarar etkazishi mumkin.
- Masofadan boshqarish pultini uzoq vaqt davomida ishlatmasangiz, batareyalarning issiqlik va korroziyasidan kelib chiqqan zararni bartaraf qilish uchun batareyalarni olib tashlang.
- Agar masofadan boshqarish pulti buyruqlarga javob bermasa, batareyalarni yangilar bilan almashtiring.

! ESLATMA

1. Qo'llanmada keltirilgan barcha rasmlar referans uchun berilgan, haqiqiy mahsulot mahsulotdagi tasvirdan farq qilishi mumkin.
2. Batareyani o'rnatish paytida yangi va qisman zaryadlangan batareyalarni aralashtirmang.
3. Batareya tugagan va batareya bo'linmasida bo'lsa, elektrolitlar batareyalardan oqishi mumkin, bu esa masofadan boshqarish pultiga zarar etkazishi mumkin.
4. Masofadan boshqarish pulti uzoq vaqt davomida ishlatilmasa, elektrolitlar oqmasligi uchun batareyalarni olib tashlang.
5. **DIQQAT:** Batareyalar haddan tashqari issiqlikka duch kelmasligi kerak, masalan, uzoq vaqt.

MASOFADAN BOSHQARISH PULTINI ISHLATISH

Masofadan boshqarish pultini ishlatganda, old paneldagi tasodifiy perpendikulyar infraqizil nurlari sensoridan 30 gradusdan oshmasligi va qurilma orasidagi masofa 5,2 metrdan oshmasligi kerak.

! OGOHLANTIRISH:

- Jihozning old qismidagi infraqizil nur sensori ustida to'g'ridan-to'g'ri quyosh nuri tushishidan saqlang.
- Masofadan boshqarish pultidagi batareyalarni o'z vaqtida o'zgartiring.
- Masofadan boshqarish pultini qo'ldan tushirib yubormang va uni namlikdan saqlang.

Televizorning old panelini umumiy ko'rinishi

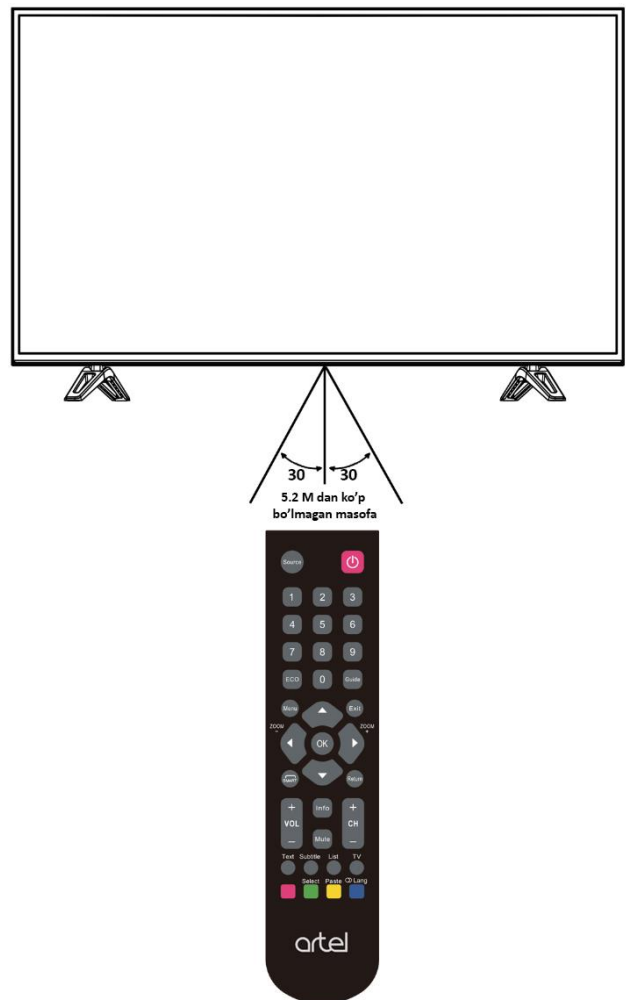

! **Eslatma:** Ushbu tasvirlar faqat ma'lumot uchun keltirilgan va mahsulotning tashqi ko'rinishidan farq qilishi mumkin.

FUNKSIONAL IMKONIYATLAR

MENYUDAN FOYDALANISH

1. Asosiy menyuga kirish uchun TV Menyu-ni bosing..
2. ◀ / ▶ Asosiy menyu qismlaridan birini tanlash uchun tugmalaridan foydalaning va tanlangan elementni kiritish uchun OK tugmasini bosing.
3. ▲ / ▼ Menyu punktlarini tanlash uchun tugmalaridan foydalaning.
4. ◀ / ▶ Menyu punktlarini tanlash uchun tugmalaridan foydalaning..
5. Sub menyularga yoki asosiy menyudan chiqish uchun TV Menyu-ni bosing.

KANAL

KANAL bo'limida (faqat televideniya manbai rejimida mavjud) siz parametrlarni tanlashingiz mumkin: Avtomatik sozlash, DTVni manual sozlash, ATVni manual sozlash, Dasturlarni tahrirlash, Signal haqida ma'lumot, CI ma'lumoti

- Avtomatik sozlash parametri televizorning barcha kanallarini avtomatik ravishda skanerlashni barcha topilgan televizion kanallarni xotiraga olish bilan ta'minlaydi.
- Parametrlar DTV va ATV-ni qo'lda sozlash alohida kanal, uning tovush tizimining chastotasini qo'lda rostlash, shuningdek chastotaning nozik sozlamasini amalga oshirish imkonini beradi.
- Dastur muharriri kanalni tartiblash va sozlash menyusini chaqirishga imkon beradi. Telematn kalitlarini ishlatib, kanalni o'chirishingiz, nomini o'zgartirishingiz, ko'chirishingiz yoki o'tkazishingiz mumkin.
- Qo'shimcha ma'lumot olish uchun signal va CI haqida ma'lumot olishingiz mumkin

O'chirish uchun tanlangan kanalni tanlang va qizil tugmani bosing.

Qayta nomlashni istagan kanalni tanlang va yashil tugmachani bosing. Faqat ATV kanallarini qayta nomlash mumkin.

Yangi joyga o'tkazishni istagan kanaligizni tanlang va sariq tugmani bosing. Yo'nalish tugmachalaridan foydalanib kerakli kanal raqamiga o'ting va OK tugmasini bosing. Sariq tugmani bosib amalni bajaring.

Kanalni o'tishni o'rnatish va bekor qilish uchun ko'k tugmani bosing.

SUN'IY YO'LDOSH PARAMETRLARINI O'RNATISH

1-qadam. Source tugmasini bosing (signal manbai).

So'ngra «Спутник» punktini tanlang

2-qadam. Menyuga kiring, «Канал» punktini tanlang Kanalning submenyusida «Настройка Спутника» punktini tanlang

3-qadam. Ko'rsatilgan oynada siz sun'iy yo'ldosh signalini o'rnatishingiz yoki mavjud transponderlar ro'yxatidan tanlashingiz mumkin.

TASVIR

ИЗОБРАЖЕНИЕ (TASVIR) qismida o'zingizning xohishingizga ko'ra yarkost (yorug'lik), kontrast, rang, aniqlik va to'yinganlikni o'zgartirishingiz mumkin.

1. ▲ / ▼ Menyu punktlarini tanlash uchun tugmalaridan foydalaning..

2. ◀ / ▶ Menyu punktlarini tanlash uchun tugmalaridan foydalaning. Bunday holda oldindan o'rnatilgan rejim " Foydalanuvchi (Пользователь)" ga o'tadi va sozlamalar saqlanadi.

3. Yangi sozlamalar avtomatik tarzda saqlanadi.

4. Menyuga qaytish uchun TV Menyu-ni bosing. "SOYA (Оттенок)" parametrini o'rnatish faqat NTSC tizimida mavjud Rang harorati variantni oldindan o'rnatilgan sozlamalardan birini tanlashingizga imkon beradi: O'rta, Issiq, Sovuq va Foydalanuvchi. "ЭКРАН (Экран)" sozlamasi faqat kompyuter monitor rejimida mavjud. Gorizont / vertikal holatni rostlashingiz va chastota va fazani rostlashingiz mumkin.

FUNKSIONAL IMKONIYATLAR

OVOZ

Ovoz bo'limida siz oldindan o'rnatilgan sozlamalarni tanlashingiz, ovoz va balansning past chastotali va yuqori chastotali komponentlarini roslashingiz mumkin.

- Ovoz rejimi opsiyasi quyidagi oldindan o'rnatilgan sozlamalardan birini tanlash imkonini beradi: standart, musiqa, kino, sport, foydalanuvchi.
- Balans parametri ovoz muvozanatini roslash imkonini beradi.
- Avtomatik Ovoz chiqishi avtomatik ravishda tanlangan ovoz balandligini moslashtirishga imkon beradi.
- SPDIF tovush parametrlari surround rejimini o'rnatishingizga imkon beradi.

⚠ ESLATMA

- Avtomatik ovoz balandligini sozlash faqat kirish signali buzilgan yoki tovush juda baland bo'lsa foydalaning.

VAQT

VAQT qismida siz televizorning tizim vaqtini, vaqtni yoqish / o'chirish, avtomatik o'chirish, vaqt mintaqasini, menyu taymerini o'rnatishingiz mumkin.

- Vaqt parametri tizim vaqtini roslash imkonini beradi.
- Vaqtinchalik va Off-time opsiyalari, televizorning o'z vaqtida avtomatik ravishda yoqilishi va o'chirilishiga imkon beradi.
- Kutish taymeri parametri televizorning yoqilgan vaqtini belgilash imkonini beradi.

⚠ ESLATMA

- Agar 15 minutlik signali bo'lmasa, avtomatik o'chirish yoqilsa televizor avtomatik ravishda o'chadi.
- Televizor tarmoqdan uzilib qolganida tizim vaqti qayta tiklanmaydi.

BOSHQA MA'LUMOTLAR



XAVFSIZ UTILIZATSIYA QILISH

Sizning qurilmangiz yuqori sifatli materiallardan va butlovchi qismlardan ishlab chiqilgan, ularni utilizatsiya qilish va qayta ishlatilishi mumkin.

Elektr va elektron mahsulotlarni alohida yig'ish uchun mahalliy tizim bilan tanishing.
Mahalliy qoidalarga rioya qiling!



OGOHLANTIRISH. NOTO'G'RI ISHLATILGAN BO'LSA, EKRANNING SHIKASTLANISHI XAVFI MAVJUD. RASMDA KO'RSATILGANDEK, UNI CHEKKADAN USHLAB KO'TARISH TAVSIYA ETILADI.



O'RNATISH

O'RNATISH qismida siz eshitish qobiliyati zaif bo'lganlar uchun, tillar, audiotillar, ko'k ekran, qulf, HDMI-CEC va kirish (Manba) uchun sozlashingiz yoki standart sozlamalarni tiklashingiz mumkin.

- Til sozlamalari ekran menyusi tilini tanlashingizga imkon beradi.
- Parametrlarni qayta tiklash sozlamalari televizorning zavod parametrlariga qaytish imkonini beradi.
- Moviy ekran tanlovi ko'k ekran rejimini o'rnatishga imkon beradi.
- Subtitrlar tili roslash altyazali ekran tilini tanlash imkoniyatini beradi.
- Aspect nisbati parametri ekran nisbatini tanlash imkonini beradi.

⚠ ESLATMA

- qayta tiklash sozlamalari barcha saqlangan kanallarni tozalaydi va tizim parametrlarini standart qiymatlarga o'rnatadi.



Ushbu foydalanuvchi qo'llanmasida keltirilgan raqamlar va rasmlar faqat ma'lumot uchun mo'ljallangan bo'lib, televizor modelida farq qilishi mumkin. Mahsulot spesifikasiyalari va texnik xususiyatlari oldindan ogohlantirmasdan o'zgarishi mumkin.

ARTEL texnikasini tanlaganingiz uchun tashakkur.

Ishlab chiqaruvchi oldindan ogohlantirmasdan mahsulotni loyihalash va jihozlashda o'zgartirish kiritish huquqini o'zida qoldiradi.



HD-MEDIAPLER

LCD televizor yuqori aniqlikdagi videofilmlar, audio fayllar yoki tasvirni aks ettira oladigan ichki HD mediapler bilan jihozlangan. Qo'llab-quvvatlaydigan formatlar ro'yxatida - tarmoq konteyneri va kodeklarida keng tarqalgan: MKV, MOV (H.264), WMV, MP4, AVI, DAT va boshqalar. Fayllar televizordagi o'rnatilgan yuqori tezkor USB 2.0 porti orqali ulangan tashuvchilar yordamida ijro etiladi.



1-Qadam:

Internetdan, uyingiz tarmog'idan yoki kompyuteringizdan USB-haydovchiga, tashqi qattiq diskka yoki USB-mos keluvchi boshqa qurilmaga yuqori aniqlikdagi fayllarni yuklab oling.



2-Qadam:

Qurilmani ro'yxatdan o'tgan fayllar bilan LCD televizorning USB portiga ulang, **MENYU**-ni bosib,  /  tugmalari ilovalar bo'limini tanlang va HD kontentini katta ekranda tomosha qiling!

ILOVA

USB qurilmasining ulanganligiga ishonch hosil qiling. FOTO, MUSIQA, VIDEO kabi uchta variantdan birini tanlash uchun  /  tugmalaridan foydalaning

Qurilma tanlash menyusiga kirish uchun OK ni bosib.





 /  tugmalaridan foydalanib qurilmani tanlang va OK tugmasini bosib. Fayllar va papkalar ro'yxati ko'rsatiladi. Media turi tanloviga qaytish uchun, Return tugmasini bosib.



FOYDALI MA'LUMOTLAR

USB qurilmalar yoki boshqa ommaviy axborot vositalaridagi ma'lumotlarni to'g'ri ko'rsatish uchun fayllarni yozayotganda quyidagi cheklashlarga rioya qiling:

Fayl turi	Cheklashlar
Rasmlar	Hajmi 3 Mb dan oshmasligi kerak
Ovozli fayllar	Bitreyt MP3, AAC 320 kbit / s dan oshmasligi kerak, WMA - 192 kbps
Video fayllar	40 Mbit / s gacha bo'lgan video fayllar

Fayl tanlash uchun / va / tugmalaridan foydalaning, oldindan ko'rish oynasi paydo bo'ladi

Fayl tanlash uchun  /  va  /  tugmalaridan foydalaning, oldindan ko'rish oynasi paydo bo'ladi. Ushbu faylni to'liq ekran rejimida ijro etish uchun **OK** tugmasini bosib.

Tekshirish panelini ochish uchun o'qilayotgan vaqtda **OK** yoki **INFO** tugmalaridan foydalaning.  /  tugmachalari bilan kerakli funktsiyani tanlang va **OK** bilan tasdiqlang. Boshqaruv panelini yopish uchun **RETURN** yoki **EXIT** tugmasini bosib.

ESLATMA

- Ma'lumotlar menyusini aks ettirish uchun **INFO** belgisini tanlang va **OK** tugmasini bosib.
- Videoni ijro etish paytida ma'lumot menyusida trekni, videoni yoki audio trekni tanlashingiz mumkin.

HD-MEDIAPLAYER QURILMASIINING TEXNIK

XUSUSIYATLARI

- Qo'llab-quvvatlanadigan video kodek va konteynerlar: AVI, TS, M2TS, MPG, MKV
- Qo'llab-quvvatlanadigan audio kodek va konteynerlar: MP3, AAC, MPEG Audio, AC-3
- Konteyner o'lchami: do 30 GB
- Video bitreyti: 35 Mbit / s gacha
- Audio bitreyti: MP3, AAC – 320 kbit/c, WMA – 192 kbit/c
- Foto: JPEG, BMP, PNG
- Subtitrlar: SRT
- Fayl tashuvchilarning formatlari: FAT, FAT32, NTFS
- Fayl tashuvchilarning o'lchami: USB fleshkalar uchun 16 Gbgacha, qattiq disklar uchun 1 TBga qadar **

MUAMMOLARNI BARTARAF QILISH

Xizmat markaziga murojaat qilishdan oldin iloji bor muammolarni tekshirib ko'ring.

Buzqlik belgisi	Muammolarni bartaraf qilish
LCD televizor yoqilmaydi, quvvat indikatorini yonmaydi.	<ul style="list-style-type: none">Quvvat kabelining mustahkam ulanganligini tekshiring.
Ovoz yo'q.	<ul style="list-style-type: none">Ovoz kabelining mos keladigan ulagichga to'g'ri ulanganligini tekshiring.Joriy tovush darajasini tekshiring.Masofadan boshqarish pultidagi MUTE tugmasini bosib. Ehtimol, bu funktsiya ilgari ishga tushirilgan bo'lishi mumkin.
Masofadan boshqarish pulti ishlamayapti.	<ul style="list-style-type: none">Masofadan boshqarish pultini faqat LCD televizor sensoriga 5 metr dan oshmasligi kerak.Batareyalarning ishlashini tekshiring, agar kerak bo'lsa, ularni almashtiring.Boshqaruv paneli yoki LCD televizor sensori ifloslanganligini va ular orasida biron-bir to'siq mavjudligini tekshiring.
Ovoz buzildi.	<ul style="list-style-type: none">Ovoz balandligi. Ovozni o'chirib qo'ying.

MAHSULOT HAQIDA MA'LUMOT

Ushbu mahsulotlar, energiya samaradorligi sinovidan 220Vli kuchlanishda tekshirilgan.

Elektr qurilma rusumi	Energiya samaradorlik turi	Kutish holatida elektr quvvati iste'moli (W)	O'chiq holatda elektr quvvati iste'moli (W)	Quvvat koeffitsienti (COS)
32AH90G	A	0,5	Mavjud emas	0,64
43AF90G	A	0,5	Mavjud emas	0,68
UA32H4101	A	0,5	Mavjud emas	0,64
UA43H3301	A	0,5	Mavjud emas	0,66
UA50H3301	A	0,5	Mavjud emas	0,88

Ishlab chiqarilgan davlat nomi: O'zbekiston

Mijozlarni qo'llab quvvatlash markazi: +998 78 148-88-88

(O'zbekiston bo'ylab ushbu raqamga barcha kirish qo'ng'iroqlar bepul)

Ishlab chiqarilgan sanasi: Ma'lumotni mahsulot yorlig'ida ko'rishingiz mumkin.

Elektr energiya samaradorligi yorlig'i: Elektr energiya samaradorligi haqidagi ma'lumot yorlig'i ushbu jihozga biriktirilgan.

Mahsulot bilan birga taqdim etilgan energiya iste'moli haqidagi ma'lumotlar har bir mamlakat qoidalariga muvofiq belgilanadi.

Artel

**Инструкция пользователя
32AH90G 43AF90G
UA32H4101 UA43H3301 UA50H3301**

СОДЕРЖАНИЕ

ВВЕДЕНИЕ

Инструкция по мерам безопасности.....

ОБЩИЕ СВЕДЕНИЯ

Обзор устройства

Особенности

Комплектация

Установка

Общий вид панелей управления

Функции пульта дистанционного управления.....

Установка батареек в пульт дистанционного управления

Использование пульта дистанционного управления

ФУНКЦИОНАЛЬНЫЕ ВОЗМОЖНОСТИ

Использование меню

Канал

Установка параметров спутника.....

Изображение.....

Звук

Время

Установка.....

Другая информация.....

HD-МЕДИАПЛЕЕР

Приложение.....

Полезные примечания

Технические характеристики встроенного HD-медиаплеера

Поиск неисправностей

Информация о продукции.....

ВВЕДЕНИЕ

ИНСТРУКЦИЯ ПО МЕРАМ БЕЗОПАСНОСТИ



Символ опасности

Напоминание пользователю о высоком напряжении



Символ предупреждения

Напоминание пользователю о проведении всех действий в соответствии с инструкцией.

⚠ ВНИМАНИЕ!

ВО ИЗБЕЖАНИЕ ПОВРЕЖДЕНИЯ, ВОЗГОРАНИЯ УСТРОЙСТВА ИЛИ ПОРАЖЕНИЯ ЭЛЕКТРИЧЕСКИМ ТОКОМ НЕ ДОПУСКАЙТЕ ПОПАДАНИЯ УСТРОЙСТВА ПОД ДОЖДЬ ИЛИ ЭКСПЛУАТАЦИИ ЕГО В УСЛОВИЯХ ПОВЫШЕННОЙ ВЛАЖНОСТИ.

⚠ ПРЕДУПРЕЖДЕНИЯ:

- Перед использованием устройства внимательно ознакомьтесь с настоящим руководством. Сохраните его для использования в будущем.
- Никогда самостоятельно не вскрывайте устройство и внешний блок питания, это может стать причиной поражения электрическим током, привести к выходу устройства из строя и аннулирует гарантийные обязательства производителя. Для ремонта и технического обслуживания обращайтесь только к квалифицированным специалистам.
- Для электропитания устройства используйте электросеть с надлежащими характеристиками.
- Подключайте устройство только к предназначенным для этого аудиовидеокомпонентам и предназначенными для этого соединительными кабелями.
- Не подвергайте устройство воздействию прямых солнечных лучей, низких и высоких температур, повышенной влажности. Избегайте резких перепадов температуры и влажности. При перемещении устройства из прохладного помещения в теплое и наоборот распакуйте устройство перед началом эксплуатации и подождите 1–2 часа, не включая его.
- Не устанавливайте на устройство посторонние предметы. Оберегайте устройство от ударов, падений, вибрации и иных механических воздействий. Помните – экран устройства хрупок и может быть поврежден даже незначительным усилием.
- Не закрывайте вентиляционные отверстия на задней панели устройства и не устанавливайте его в местах, где нормальное охлаждение устройства во время работы невозможно. Рекомендуем оставлять не менее 10 см свободного пространства вокруг устройства для лучшей вентиляции.
- Устанавливайте устройство только на твердой ровной поверхности, используйте подставку и набор крепежных элементов, входящих в комплект поставки. При установке на вращающемся основании или кронштейне следите, чтобы кабель питания не натягивался и оставался свободен для доступа на случай необходимости быстрого отключения кабеля питания от сети электропитания. Штепсельная вилка должна оставаться легкодоступной на случай необходимости быстрого отключения от сети электропитания.
- При монтаже устройства на стену используйте только специальные крепления и кронштейны, учитывая вес и размер устройства, во избежание получения травм и повреждения устройства. В случае необходимости обратитесь к квалифицированным специалистам.

- Не используйте при чистке устройства абразивные материалы и органические соединения (алкоголь, бензин и т.д.). Для чистки корпуса устройства допускается использование небольшого количества нейтрального моющего средства, для чистки экрана используйте сухую мягкую ткань или специальные салфетки, предназначенные для LCD-мониторов.
- Отключайте устройство от сети электропитания и от кабеля телевизионной антенны, если не собираетесь пользоваться им длительное время, или перед грозой. Не прикасаться во время грозы к устройству, сетевому шнуру или кабелю антенны!
- Вынимайте батарейки из пульта дистанционного управления, если не собираетесь пользоваться им длительное время.
- Просмотр телепередач рекомендуется проводить при положении регулятора громкости телевизора не более 1/2 от максимального уровня. Длительное прослушивание на более высоком уровне громкости может привести к ухудшению слуха, а на максимальной – к выходу из строя громкоговорителя.
- Если в течение длительного времени изображение на экране телевизора остается неподвижным, то на матрице могут возникнуть остаточные изображения, т.н. «эффект статичных изображений».
- Использование телевизора предполагает просмотр постоянно меняющегося изображения, занимающего всю площадь экрана.

Все иллюстрации, приведенные в данной инструкции, являются схематическими изображениями объектов и могут отличаться от их реального внешнего вида.

⚠ ВНИМАНИЕ!

Для предотвращения опасности поражения электрическим током не подключать к сети электропитания со снятой решеткой

⚠ ВНИМАНИЕ!

При неправильной установке батарей возможен взрыв.
Батареи заменять батареями только того же или аналогичного типа

СВЕДЕНИЕ О СЕРТИФИКАЦИИ



ОБЩИЕ СВЕДЕНИЯ

ОБЗОР УСТРОЙСТВА

LED ЖК-телевизор со встроенным HD-медиаплеером — это электронное устройство для приема и отображения изображения и звука, передаваемых по беспроводным каналам, и сигналов от устройств воспроизведения видеосигнала, со встроенным мультiformатным медиаплеером. Устройство предназначено для личных, семейных, домашних и иных нужд, не связанных с осуществлением предпринимательской деятельности.

ОСОБЕННОСТИ

Оснащение

- Высококачественная цветная IPS-матрица со светодиодной подсветкой
- Собственное разрешение матрицы 1366x768*, 1920x1080
- 2 USB2.0 - порт для воспроизведения HD-видео, аудиофайлов и фотографий с внешних USB- совместимых устройств
- 2 видеоинтерфейса HDMI
- Аудио выход LINE OUT
- Композитный видеовход AV IN
- SPDIF цифровой AUDIO OUT
- Совместимость с настенными креплениями стандарта VESA
- Настройка цветовой температуры
- Регулировка тембра, баланса акустической системы
- Предустановленные настройки звука

Режим телевизора

- Чувствительный тюнер, обеспечивающий уверенный прием аналоговых каналов
- Функция автоматического и ручного поиска каналов
- Поддержка Dolby Digital Audio и NICAM стерео
- Функция телетекста
- Регулировка яркости и контрастности, предустановленные настройки изображения
- Современные методы шумоподавления

Режим монитора персонального компьютера

- Широкий диапазон поддерживаемых разрешений

КОМПЛЕКТАЦИЯ

ЖК-телевизор	1 шт.
Пульт дистанционного управления	1 шт.
Батарейка AAA	2 шт.
Опорные ножки для телевизора.....	2 шт.
Элементы для установки телевизора.....	1 шт.
Салфетки для чистки экрана.....	1 шт.
Гарантийный талон.....	1 шт.
Инструкция пользователя.....	1 шт.

УСТАНОВКА

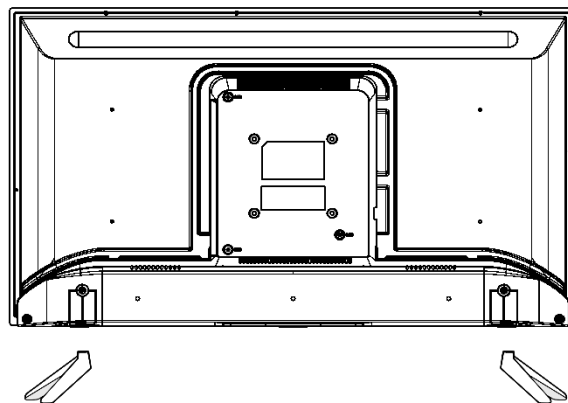

Для настольного размещения воспользуйтесь настольной подставкой. Совместите подставку с телевизором и зафиксируйте винтом, как показано на рисунке.

ОБЩИЙ ВИД ПАНЕЛЕЙ УПРАВЛЕНИЯ

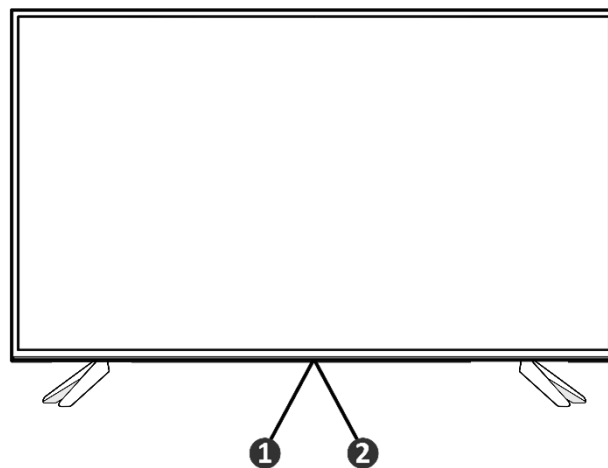

1. ИК-датчик системы дистанционного управления
2. Индикатор рабочего режима/режима ожидания телевизионных каналов/ перемещение по пунктам меню.

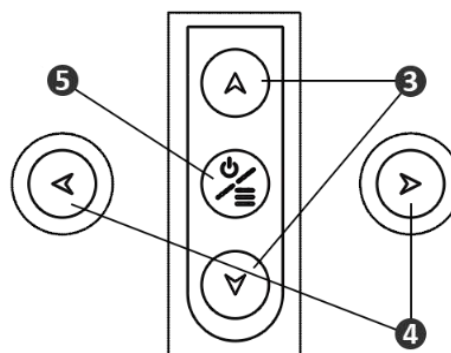

3. Клавиши **A V** – Переключение настроенных каналов
4. Клавиша **< | >** - Клавиши регулировки громкости.
5. Клавиши **⏻ ≡** – Клавиши **Вкл/Выкл** и **Меню**

⚠ Примечание. Иллюстрации ниже приведены только для справки и могут отличаться от реального внешнего вида конкретного продукта.

ОБЩИЕ СВЕДЕНИЯ

Функции пульта дистанционного управления

Большинство функций вашего телевизора доступны через меню, которые появляются на экране. Пульт дистанционного управления, поставляемый с вашим устройством, можно использовать для навигации по меню и для настройки всех общих настроек.

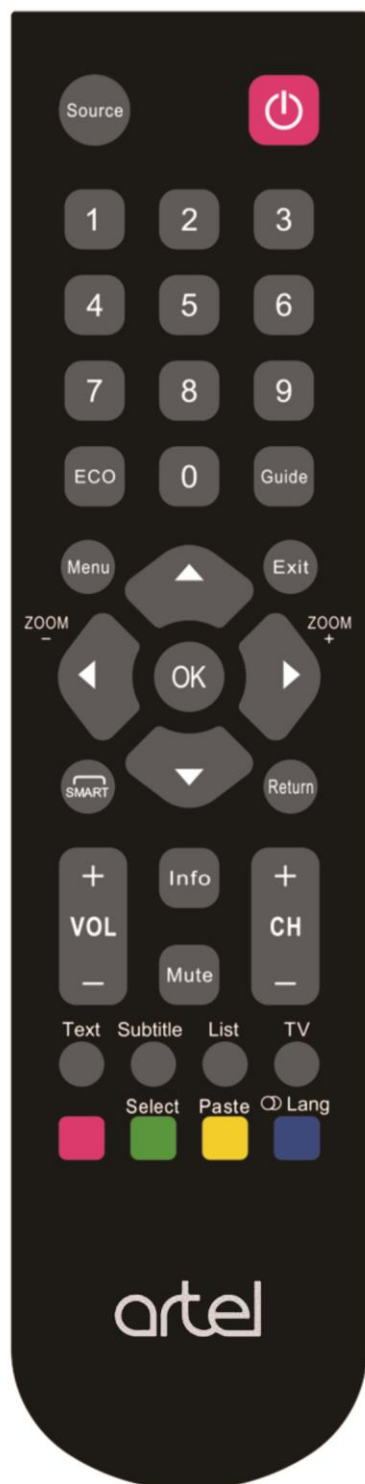

SOURCE Для входа в интерфейс выбора источника

 Режим ожидания/Вкл

0-9 Для ввода номеров каналов

ECO Используется для доступа к меню времени (доступно на DTV)

GUIDE Включение электронного гида программ под источником DTV

MENU Доступ к главному меню системы на экране телевизора.

EXIT Выход из меню

 Навигация по меню, выбор опций меню

ZOOM +/- Увеличить или уменьшить.

OK Откройте соответствующее подменю / Подтвердить выбор

 Быстрое меню

RETURN Вернуться в предыдущее меню

VOL +/- Для контроля громкости

INFO Для отображения информации о программе, если она доступна

MUTE Чтобы отключить и включить звук

CH +/- Для настройки каналов

TEXT Включение или выключение телетекста.

SUBTITLE Субтитры.

LIST Для отображения списка каналов

TV Для доступа к режиму телевизора

КРАСНАЯ КНОПКА Запуск записи цифрового канала.

ЗЕЛЕНАЯ КНОПКА Остановка записи/выбор

ЖЕЛТАЯ КНОПКА Вставка

СИНЯЯ КНОПКА Выбор аудио языка (если доступно)

ПРИМЕЧАНИЕ:

Все картинки и фотографии в этом руководстве пользователя приведены только для справки. Конкретная модель может отличаться от приведенных изображений.

ОБЩИЕ СВЕДЕНИЯ

УСТАНОВКА БАТАРЕЕК В ПУЛЬТ ДИСТАНЦИОННОГО УПРАВЛЕНИЯ

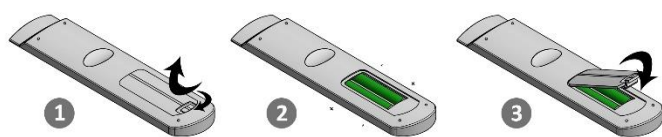

1. Откройте крышку на задней поверхности пульта дистанционного управления.
2. Установите батарейки, соблюдая полярность.
3. Закройте крышку.

⚠ ПРИМЕЧАНИЕ

- Вставьте две батареи R03 (AAA) (входят в комплект) в пульт дистанционного управления. Соблюдайте полярность при установке батарей.
- Не оставляйте пульт ДУ в местах с очень высокой температурой или влажностью.
- Не используйте новую батарею со старыми.
- Не смешивайте марганцовые батареи с другими видами батарей.
- Не подвергайте датчик пульта ДУ воздействию прямого солнечного света или осветительных приборов. Это может привести к повреждению устройства.
- Если вы не собираетесь использовать пульт ДУ в течение длительного времени, извлеките батареи, чтобы предотвратить возможное повреждение вследствие течи или коррозии батарей.
- Если ресивер больше не отвечает на команды пульта ДУ, замените батареи на новые.

⚠ ПРИМЕЧАНИЕ

1. Все картинки в этом руководстве являются примерами для справки, фактический продукт может отличаться от изображения на продукте.
2. При установке батареи не совмещайте новые и частично разряженные батарейки.
3. Если батарейки разряжены и находятся в отсеке для батарей, из батареек может вытечь электролит, что приведет к повреждению пульта дистанционного управления
4. Если пульт не будет использоваться в течении длительного периода времени, извлеките батарейки чтобы избежать протекания электролита.
5. **ВНИМАНИЕ:** Батарейки не должны подвергаться воздействию избыточного тепла, например долго

⚠ ПРИМЕЧАНИЕ:

Все картинки и фотографии в этом руководстве пользователя приведены только для справки. Конкретная модель может отличаться от приведенных изображений.

ИСПОЛЬЗОВАНИЕ ПУЛЬТА ДИСТАНЦИОННОГО УПРАВЛЕНИЯ

При использовании пульта дистанционного управления убедитесь, что угол отклонения пульта от воображаемого перпендикуляра к датчику инфракрасных лучей на передней панели не превышает 30 градусов и расстояние до устройства не превышает 5.2 метров.

⚠ ПРЕДУПРЕЖДЕНИЯ:

- Избегайте попадания прямых солнечных лучей на датчик инфракрасных лучей на передней панели устройства.
- Своевременно заменяйте батарейки в пульте дистанционного управления.
- Не роняйте пульт дистанционного управления и старайтесь оберегать его от воздействия влаги.

Общий вид передней панели телевизора

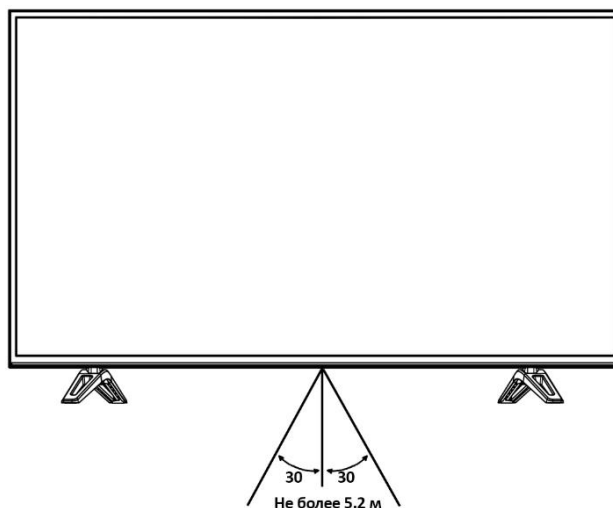

ФУНКЦИОНАЛЬНЫЕ ВОЗМОЖНОСТИ

ИСПОЛЬЗОВАНИЕ МЕНЮ

1. Нажмите клавишу TV MENU для входа в главное меню.
2. Используйте клавиши ◀ / ▶ для выбора одного из разделов главного меню и затем нажмите клавишу OK для входа в выбранный пункт.
3. Используйте клавиши ▲ / ▼ для выбора пунктов меню.
4. Используйте клавиши ◀ / ▶ для изменения значений выбранного пункта меню.
5. Нажмите клавишу TV MENU для выхода из подменю или из главного меню.

КАНАЛ

В разделе КАНАЛ (доступен только в режиме ТВ-источника) вы можете выбрать параметры: Автонастройка, Ручная настройка DTV, Ручная настройка ATV, Редактор программ, Информация о сигнале, CI Информация

- Параметр Автонастройка позволяет произвести автоматическое сканирование всего телевизионного диапазона с запоминанием всех найденных телевизионных станций.
- Параметры Ручная настройка DTV и ATV позволяет вручную настроить частоту отдельного канала, его звуковую систему, а также произвести точную подстройку частоты.
- Параметр Редактор программ позволяет вызвать меню сортировки и настройки каналов. Вы можете удалить, переименовать, переместить или пропустить любой канал с помощью клавиш телетекста.
- Вы сможете получить доп. информации в разделах Информация о сигнале и CI Информация

Выберите канал, который хотите удалить, и нажмите красную клавишу.

Выберите канал, который хотите переименовать, и нажмите зеленую клавишу. Возможно переименовать только каналы ATV.

Выберите канал, который хотите переместить на новое место, и нажмите желтую клавишу. Переместитесь на нужный номер канала с помощью клавиш направления и нажмите OK. Завершите операцию, нажав желтую клавишу.

Нажмите синюю клавишу для установки и отмены пропуска канала.

УСТАНОВКА ПАРАМЕТРОВ СПУТНИКА

Шаг 1. Нажмите кнопку Source (Источник сигнала).

Затем выберите пункт «Спутник»

Шаг 2. Зайдите в меню, выберите пункт «Канал»

В субменю канала выберите «Настройка Спутника»

Шаг 3. В появившемся окне можно настроить спутниковый сигнал или выбрать из имеющегося перечня транспондеров.

ИЗОБРАЖЕНИЕ

В разделе ИЗОБРАЖЕНИЕ вы можете настроить яркость, контрастность, цвет, резкость и насыщенность по своему усмотрению.

1. Нажатием клавиш ▲ / ▼ и OK выберите один из пунктов меню.
2. Отрегулируйте этот параметр с помощью клавиш ◀ / ▶. При этом предустановленный режим сменится на «Пользователь» и настройки сохранятся в нем.
3. Новые настройки будут сохранены автоматически.
4. Нажмите клавишу TV MENU, чтобы вернуться в меню. Настройка параметра «Оттенок» доступна только в системе NTSC. Параметр Цветовая темп. позволяет выбрать одну из возможных предустановленных настроек: Средний, Теплый, Холодный и Пользователь. Настройка «Экран» доступна только в режиме монитора ПК. Вы можете настроить горизонтальное/вертикальное положение и отрегулировать частоту и фазу.

ФУНКЦИОНАЛЬНЫЕ ВОЗМОЖНОСТИ

ЗВУК

В разделе ЗВУК вы можете выбрать предустановленные настройки, настроить низкочастотную и высокочастотную составляющую звука и баланс.

- Параметр Режим звука позволяет выбрать одну из возможных предустановленных настроек: Стандартный, Музыка, Кино, Спорт, Персональный.
- Параметр Баланс позволяет настроить баланс звука.
- Параметр Автогромкость позволяет установить автоматический выбор громкости.
- Параметр SPDIF звучание позволяет установить режим объемного звучания.

⚠ ПРИМЕЧАНИЕ

- *Используйте параметр Автогромкость, только когда входной сигнал искажен или его громкость слишком велика.*

ВРЕМЯ

В разделе ВРЕМЯ вы можете настроить системное время телевизора, время его включения/выключения, автовыключение, часовой пояс, таймер меню.

- Параметр Время позволяет настроить время системы.
- Параметры Время включения и Время выключения позволяют установить время автоматического включения и выключения телевизора соответственно.
- Параметр Таймер сна позволяет задать время, через которое включится телевизор.

⚠ ПРИМЕЧАНИЯ

- *При отсутствии сигнала в течение 15 минут телевизор выключится автоматически, если включен режим Автовыключение.*
- *Системное время сбрасывается при отключении телевизора от сети электропитания.*

ДРУГАЯ ИНФОРМАЦИЯ

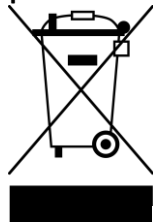

БЕЗОПАСНАЯ УТИЛИЗАЦИЯ

Ваше устройство спроектировано и изготовлено из высококачественных материалов и компонентов, которые можно утилизировать и использовать повторно.

Ознакомьтесь с местной системой раздельного сбора электрических и электронных товаров. Соблюдайте локальные правила!



Предупреждение. Существует опасность повреждения экрана при неправильном обращении с ним. Рекомендуем поднимать телевизор, удерживая его за края, как показано на рисунке.



УСТАНОВКА

В разделе УСТАНОВКА вы можете установить язык меню, язык аудио, субтитров, для слабослышащих, соотношение сторон, синий экран, блокировка, HDMI CEC и вход (Source) или произвести восстановление стандартных настроек.

- Параметр Язык меню позволяет выбрать язык отображения экранного меню.
- Параметр Сброс настроек позволяет вернуться к заводским установкам телевизора.
- Параметр Синий экран позволяет установить режим синего экрана.
- Параметр Язык субтитров позволяет выбрать язык отображения субтитров.
- Параметр Соотношение сторон позволяет выбрать соотношение экрана.

⚠ ПРИМЕЧАНИЕ

- *Параметр Сброс настроек производит очистку всех сохраненных каналов и устанавливает системные настройки в значения по умолчанию.*

⚠ ПРИМЕЧАНИЕ

Цифры и иллюстрации, приведенные в данном руководстве пользователя, даны только для информации и могут отличаться данных для конкретной модели телевизора. Спецификации продукта и его характеристики могут быть изменены без предварительного уведомления.

Благодарим Вас за выбор техники ARTEL.

Компания-производитель оставляет за собой право вносить изменения в конструкцию, дизайн и комплектацию товара без предварительного уведомления.

HD-МЕДИАПЛЕЕР

ЖК-телевизор оснащен встроенным HD-медиаплеером, способным проигрывать видеофайлы высокого разрешения, аудиофайлы или показать изображения. В списке поддерживаемых форматов – распространенные в сети контейнеры и кодеки: MKV, MOV (H.264), WMV, MP4, AVI, DAT и др. Воспроизведение файлов осуществляется с носителей, подключенных через встроенный высокоскоростной USB2.0-порт телевизора.

Шаг 1:

Скачайте файлы, в том числе высокого разрешения, из Интернета, домашней сети или компьютера на USB-носитель, внешний жесткий диск или любое другое USB-совместимое устройство.

Шаг 2:

Подсоедините устройство с записанными файлами к USB-порту ЖК-телевизора, нажмите клавишу **MENU**, клавишами ◀/▶ выберите раздел Приложения и смотрите HD-контент на большом экране!

ПРИЛОЖЕНИЕ

Убедитесь, что USB-устройство подключено. С помощью клавиш ◀/▶ выберите тип воспроизводимого содержимого из трех возможных: ФОТО, МУЗЫКА, ВИДЕО

Нажмите ОК, чтобы войти в меню выбора устройства. Выберите устройство клавишами ◀/▶ и нажмите ОК. Будет отображен список файлов и папок. Для возврата к выбору типа мультимедиа нажмите Return.

ПОЛЕЗНЫЕ ПРИМЕЧАНИЯ

Для корректного отображения информации с USB-устройств или других носителей соблюдайте ограничения при записи файлов:

Тип файлов	Ограничения
Фотографии	Объем не больше 3 МБ
Аудиофайлы	Битрейт MP3, AAC не больше 320 кбит/с, WMA – 192 кбит/с
Видеофайлы	Битрейт видео до 40 Мбит/сек

С помощью клавиш ◀/▶ и ▲/▼ выберите файл, на экране появится окно предварительного просмотра. Нажмите клавишу **OK** для воспроизведения этого файла в полноэкранном режиме.

Используйте клавиши **OK** или **INFO** во время воспроизведения для вызова панели управления.

Выберите иконку необходимой функции клавишами ◀/▶, подтвердите выбор нажатием **OK**. Нажмите клавишу **RETURN** или **EXIT** для того, чтобы закрыть панель управления.

⚠ ПРИМЕЧАНИЯ

- Для вывода меню информации выберите иконку ИНФО и нажмите ОК.
- Вы можете выбирать трек, субтитры или звуковую дорожку в меню информации во время воспроизведения видео.

ТЕХНИЧЕСКИЕ ХАРАКТЕРИСТИКИ ВСТРОЕННОГО HD-МЕДИАПЛЕЕРА

- Поддерживаемые видеокодеки и контейнеры: AVI, TS, M2TS, MPG, MKV
- Поддерживаемые аудиокодеки и контейнеры: MP3, AAC, MPEG Audio, AC-3
- Размер контейнера: до 30 ГБ
- Битрейт видео: до 35 Мбит/с
- Битрейт аудио: MP3, AAC – 320 кбит/с, WMA – 192 кбит/с
- Фото: JPEG, BMP, PNG
- Субтитры: SRT
- Файловые системы носителей: FAT, FAT32, NTFS
- Объем носителей: до 16 ГБ для USB флэш-накопителей, до 1 ТБ для жестких дисков**

ПОИСК НЕИСПРАВНОСТЕЙ

Пожалуйста, проверьте возможные причины неисправности, прежде чем обращаться в сервис-центр.

Признак неисправности	Действия по устранению неисправности
ЖК-телевизор не включается, индикатор питания не горит.	<ul style="list-style-type: none">• Проверьте надежность подключения кабеля электропитания.
Нет звука.	<ul style="list-style-type: none">• Проверьте правильность подключения аудио кабеля к соответствующему разъему.• Проверьте текущий уровень громкости.• Нажмите клавишу MUTE на пульте ДУ. Возможно, данная функция была активирована ранее.
Пульт дистанционного управления не работает.	<ul style="list-style-type: none">• Направляйте пульт ДУ точно на сенсор ЖК-телевизора с расстояния не более 5 метров.• Проверьте работоспособность батареек, при необходимости замените их.• Проверьте, не загрязнен ли передатчик пульта управления или сенсор ЖК-телевизора и не находятся ли между ними какие-либо препятствия.
Искажение звука.	<ul style="list-style-type: none">• Высокий уровень громкости. Уменьшите громкость.

ИНФОРМАЦИЯ О ПРОДУКЦИИ

Эти продукты были проверены на энергоэффективность при 220 В.

Тип электрического устройства	Тип энергоэффективности	Энергопотребление в режиме ожидания (Вт)	Потребляемая мощность в выключенном состоянии (Вт)	Коэффициент мощности (COS)
32AH90G	A	0,5	Не доступно	0,64
43AF90G	A	0,5	Не доступно	0,68
UA32H4101	A	0,5	Не доступно	0,64
UA43H3301	A	0,5	Не доступно	0,66
UA50H3301	A	0,5	Не доступно	0,88

Страна производитель: Узбекистан

Центр обслуживания клиентов: +998 78 148-88-88

(Все входящие звонки на этот номер в пределах Узбекистана бесплатны)

Дата изготовления: Вы можете увидеть информацию на этикетке продукта.

Знак энергоэффективности: Этикетка с информацией об энергоэффективности прикреплена к данному устройству.

Информация о потреблении энергии, предоставляемая с продуктом, определяется в соответствии с правилами каждой страны.